



PROFESSIONAL CHOICE

Heavy Duty STOP SQUEEK

ストップスチーク「SS」

ブレーキ修理作業に対するお客様からのクレームの90%はブレーキの鳴きによるものです。

新しくパッドを取付けると、ディスク面に出来ている溝がパッドに移され、溝を作ってしまう。

この状態でディスクが回転すると同時にパッドも引っ張られ、レコード盤とレコード針の関係と同じ様な現象を起こします。

しかし、ブレーキパッドはレコード針とそのアームのように自由に動けるスペースがありません。その結果、振動が起きパッドの鳴きが発生します。

Wynn's「SS」はパッドの素材に浸透し、グラファイトの薄いフィルムを形成することによって、パッドとディスクの正しい接触面を作ります。

Wynn's「SS」は新しいパッドに交換した時だけでなくすでに取付けられているパッドの溝や穴を埋める修理目的としてもご使用下さい。



ディスクブレーキ装置

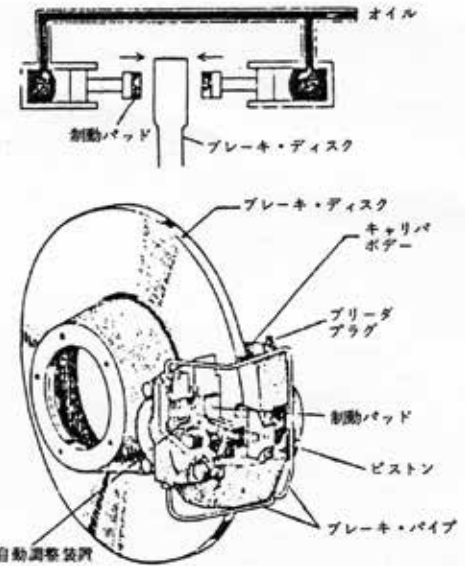

《使用法》

- ◆使用前に容器をよく振って下さい
- ◆ブレーキクリーナー「jBC」でパッドの表面を洗浄して下さい
- ◆パッドの表面が硬化している場合は、サンドペーパーで磨いて下さい
- ◆パッドの表面全体に、本剤をほどよくコーティングして下さい
- ◆最初のコーティングが乾燥してから、2回目のコーティングをして下さい
- ◆約15分経過後、表面が乾燥してから、ブレーキを組立てて下さい



《使用上の注意》

ドラムブレーキには使用出来ません。ディスクブレーキ専用です。
本剤の使用後は、必ずブレーキテストを行って下さい。



旭エンジニアリング株式会社

<https://www.asahi-engineering.com/>

〒553-0002 大阪市福島区鷺洲 4-4-3

TEL : (06)6452-5811

FAX : (06)6452-5770